

**FAILURE TO READ AND FOLLOW ALL INSTRUCTIONS CAREFULLY
 BEFORE INSTALLING OR OPERATING THIS CONTROL COULD CAUSE
 PERSONAL INJURY AND/OR PROPERTY DAMAGE.**

PARTS INCLUDED

- 48P21-811 Air Handler Control
- Thermostat Harness Assembly
 (for replacing old board 47-100436-04)
- Updated Unit Wiring Diagram
- 5 - Wire Nuts
- 2 - Wire Ties
- Installation Instructions

DESCRIPTION

The 48P21-811 is an aftermarket OEM Direct replacement control kit for Rheem air handlers with PSC blower motors.

SPECIFICATIONS & TIMINGS

ELECTRICAL RATINGS:

Input Voltage:

25 VAC, 50/60 Hz (Class II transformer)

Operating Temperature Range:

-40° to 175°F (-40° to 80°C)

Humidity Range:

5 to 95% relative humidity
 (non-condensing)





Agency Approvals:

UL

TIMINGS:

Thermostat Input	Blower ON Delay	Blower OFF Delay
G	2 seconds	30 seconds
W1 or W2	2 seconds	75 seconds

⚠ CAUTION

Risk of Electric Shock. Disconnect electric power to system until installation is complete. Do not use on circuit exceeding specified voltage. Higher voltage will damage control and could cause shock or fire hazard.

This control is not intended for use in locations where it may come in contact with water.

May cause flame rollout. Shut off main gas to heating system until installation is complete.

INSTALLATION, MOUNTING AND WIRING

NOTE: All wiring should be installed according to local and national electrical codes and ordinances.

1. Disconnect electrical power, then remove unit access panels.
2. If unit already contains the newer control design with a pin header for thermostat connections, simply replace the board and discard the wiring harness and updated wiring diagram. **Otherwise:**
3. Remove old board from bracket leaving all wiring connected to it. Mount new board in its place.
4. If unit has a heater kit disconnect wiring harness coming from heater and plug directly into new board.
5. Transfer the following quick-connect wiring points from the old board to the new board: "XFMR-R", "XFMR-C", "COM". Disconnect and remove the piggyback terminal on the "C" connection which leads to the old heater kit connector. See Figure 1 below.
6. Transfer fan relay connections. Note that one is no longer used. The wire connected to this point should also be removed from the wire nut connection point at the other end of the wire.
7. Connect the wiring harness included with this kit to the 5-pin terminal on the new board. Match the color coding on the thermostat wiring with the wires on this

INSTALLATION, MOUNTING AND WIRING

harness (note that only 3 wires are used on 115V units). **Install updated wiring diagram and verify unit wiring matches the new diagram.**

- Gather excess wiring and secure with wire ties. Route wiring through opening in the side of the cover, it should

not protrude through the front opening. **Form a drip loop on the low voltage wiring.**

- Reinstall unit access panels and reconnect electric power to the unit. Verify unit operation.

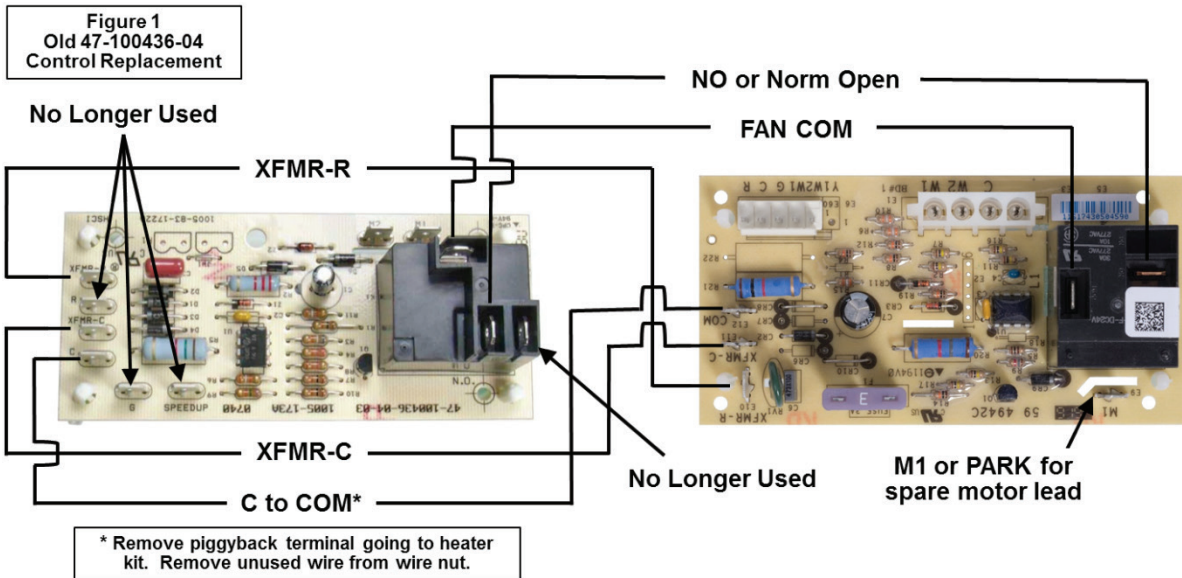

WIRING DIAGRAM

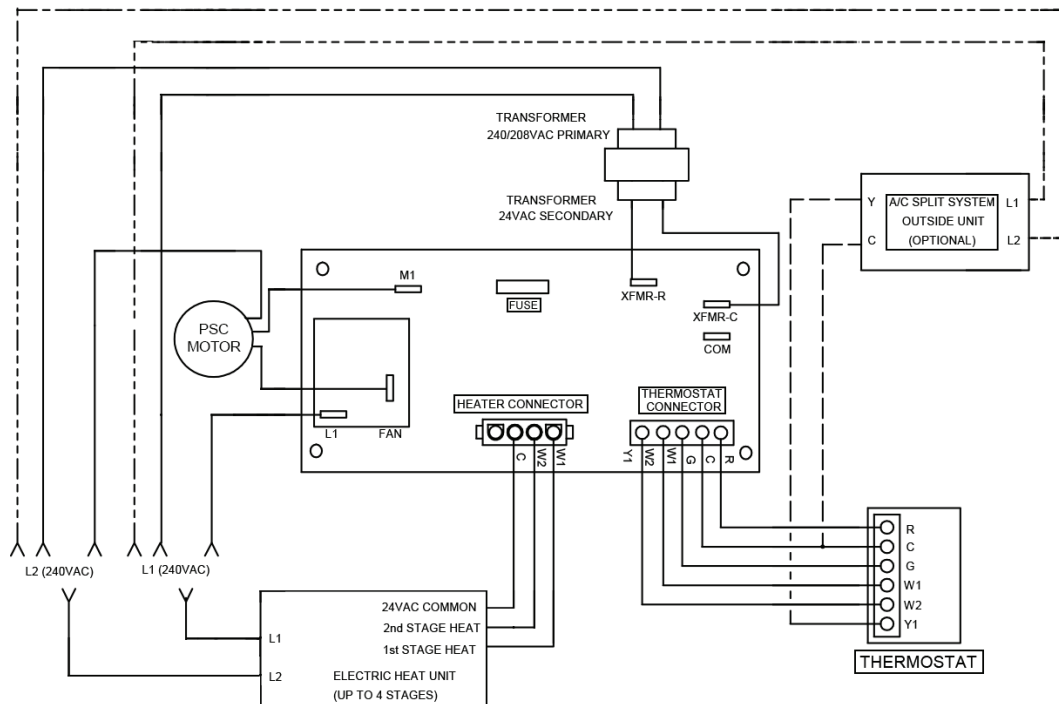

White-Rodgers™

Emerson and White-Rodgers are trademarks of Emerson Electric Co. ©2018 Emerson Electric Co. All rights reserved.

white-rodgers.com
emerson.com

EMERSON

LE FAIT DE NE PAS LIRE ET DE NE PAS RESPECTER SOIGNEUSEMENT TOUTES LES DIRECTIVES AVANT L'INSTALLATION OU L'UTILISATION DE CE RÉGULATEUR PEUT CAUSER DES BLESSURES OU DES DOMMAGES MATÉRIELS.

PIÈCES INCLUSES

- Commande d'appareil de traitement d'air 48P21-811
- Ensemble de faisceau du thermostat (pour remplacer l'ancienne carte 47-100436-04)
- Schéma de câblage de l'appareil de remplacement
- 5 capuchons de connexion
- 2 attaches pour fils
- Directives d'installation

DESCRIPTION

La commande 48P21-811 est une trousse de commande de rechange à remplacement direct du marché des pièces de rechange pour les appareils de traitement d'air Rheem avec moteurs de ventilateurs PSC.

SPÉCIFICATIONS ET DURÉES

SPÉCIFICATIONS ÉLECTRIQUES :

Tension d'entrée :

25 V c.a., 50/60 Hz (transformateur classe II)

Plage thermique de fonctionnement :

-40° à 175 °F (-40° à 80 °C)

Plage d'humidité :

5 à 95 % d'humidité relative
(sans condensation)

Homologations :

UL

DURÉES :

Entrées du thermostat	Délai de mise en marche du souffleur	Délai d'arrêt du souffleur
G	2 secondes	30 secondes
W1 ou W2	2 secondes	75 secondes

⚠ MISES EN GARDE



Risque de décharge électrique. Débranchez l'alimentation électrique du système jusqu'à ce que l'installation soit terminée. N'utilisez pas cet appareil sur des circuits dont la tension est supérieure à celle indiquée. Une tension plus élevée endommagera la commande et pourrait présenter un risque de décharge électrique ou d'incendie.



Cette commande n'est pas conçue pour être utilisée dans les endroits où elle peut entrer en contact avec de l'eau.



Peut causer un débordement de flamme. Coupez l'alimentation de gaz principale au système de chauffage jusqu'à ce que l'installation soit terminée.

INSTALLATION, MONTAGE ET CÂBLAGE

REMARQUE : Tout le câblage doit être installé conformément aux codes et ordonnances locaux et nationaux de l'électricité.

1. Débranchez l'alimentation électrique, puis retirez les panneaux d'accès de l'appareil.
2. Si l'appareil comprend déjà le nouveau design de commande avec un connecteur pour le thermostat, remplacez simplement la carte et jetez le faisceau de câblage ainsi que le schéma de câblage de remplacement. **Sinon :**
3. Retirez l'ancienne carte de son attache en laissant tout le câblage branché. Montez la nouvelle carte en place.
4. Si l'appareil est pourvu d'une trousse de chauffage, débranchez le faisceau de câblage qui sort de la chaufferette et branchez-le directement dans la nouvelle carte.
5. Transférez les points de branchement rapide qui suivent de l'ancienne carte vers la nouvelle carte : « XFMR-R », « XFMR-C », « COM ». Débranchez et retirez la borne combinée du branchement « C » qui mène vers le connecteur de l'ancienne trousse de chauffage. Voir la Figure 1 ci-dessous.
6. Transférez les branchements du relais du ventilateur. Notez que l'un d'entre eux n'est plus utilisé. Le fil branché ici doit aussi être retiré du capuchon de connexion sur l'autre extrémité du fil.

INSTALLATION, MONTAGE ET CÂBLAGE

7. Branchez le faisceau de câblage inclus dans cette trousse dans la borne à 5 tiges de la nouvelle carte. Jumelez le code de couleur du câblage du thermostat avec celui des fils du faisceau (notez que seulement 3 fils sont utilisés sur les appareils de 115 V). **Installez le nouveau schéma de câblage et assurez-vous que le câblage de l'appareil correspond au nouveau schéma.**
8. Assemblez le câblage excédentaire et fixez-le à l'aide des attaches pour fils. Enfilez le câblage à travers l'ouverture sur le côté du couvercle, et assurez-vous qu'il ne sort pas par l'ouverture avant. **Formez une boucle d'égouttement sur le câblage à basse tension.**
9. Réinstallez les panneaux d'accès de l'appareil et reconnectez l'alimentation électrique de l'appareil. Vérifiez le fonctionnement de l'appareil.

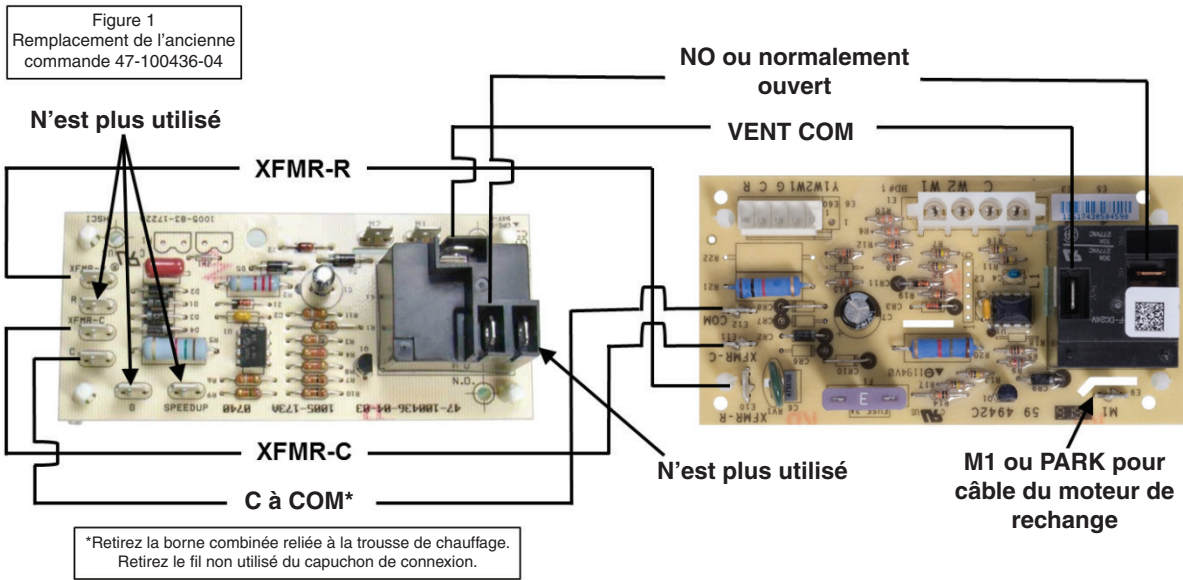

SCHEMA DE CÂBLAGE

